

Tchibo

To-Go-Thermobecher

Insulated travel cup

Gobelet thermos pour boissons

à emporter

Cestovní hrnek

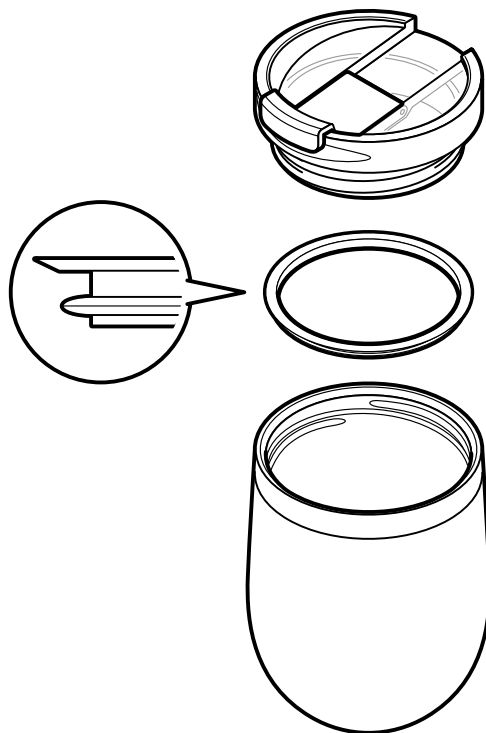

Artikelnummer
Product number
Référence
Číslo výrobku :
733 885

de **Gebrauchsanleitung**
en **Instructions for use**
fr **Mode d'emploi**
cs **Návod k použití**

Tchibo GmbH D-22290 Hamburg · 154142FV05X02XVI · 2025-12

de

Sicherheitshinweise

- Halten Sie den Becher von Kindern fern, um Verbrühungen zu vermeiden.
- Verbrühungsgefahr durch Dampfdruck! Lassen Sie heiße Flüssigkeiten immer etwas abkühlen, bis weniger Dampf aufsteigt, bevor Sie den Becher zuschrauben. Anderenfalls könnte sich zuviel Dampf ansammeln, der den Deckel vom Becher wegdrückt. Lassen Sie beim Zuschrauben die Trinköffnung im Deckel geöffnet. So kann der heiße Dampf entweichen. Öffnen Sie auch die Trinköffnung, bevor Sie den Deckel ab- oder aufschrauben, um den Druck zu mindern.
- Der Becher hält Getränke länger heiß oder kalt! Auch wenn die Außenseite des Bechers kühl ist, kann der Inhalt heiß sein. Seien Sie beim ersten Schluck besonders vorsichtig, damit Sie sich nicht verbrühen. Kontrollieren Sie den korrekten Sitz des Deckels, bevor Sie trinken.
- Der Becher ist nicht für die Mikrowelle geeignet.
- Füllen Sie den Becher nicht randvoll. Füllen Sie ihn maximal bis unter das Gewinde im Inneren des Bechers, da sonst heiße Flüssigkeit austreten kann, wenn Sie den Deckel auf den Becher schrauben. Die **maximale** Füllmenge beträgt **320 ml**.
- Füllen Sie keine kohlenensäurehaltigen Getränke ein.
- Transportieren Sie den Becher immer aufrecht, da der Inhalt sonst auslaufen kann.

Während der Autofahrt

- Konzentrieren Sie sich während des Trinkens unbedingt auf den Verkehr.
- Verschließen Sie den Becher nach jedem Trinkvorgang wieder, damit nichts herausschwappt.

Reinigen

- Spülen Sie vor dem ersten und nach jedem Gebrauch Becher und Deckel mit warmem Wasser und Geschirrspülmittel und lassen Sie beides anschließend gut trocknen. Becher und Deckel sind nicht spülmaschinengeeignet und müssen per Handwäsche gereinigt werden.
 - Zur gründlichen Reinigung müssen der Trinkverschluss abgeschraubt und der Dichtring auf der Unterseite des Deckels abgenommen werden (siehe auch Abbildung links).
- 
- Dichtring
- Bewahren Sie den leeren Becher mit geöffnetem Deckel auf, um Schimmelbildung zu vermeiden.



Lassen Sie alle Teile vollständig trocknen bevor, Sie den Dichtring wieder wie oben abgebildet einsetzen und den Deckel wieder aufschrauben. Achten Sie auf den korrekten Sitz des Dichtrings, damit der Deckel sicher schließt und keine Flüssigkeit austreten kann.

en

Safety warnings

- Keep the cup away from children to avoid scalding.
- There is a risk of scalding due to hot steam being released! Always allow hot beverages to cool slightly and wait until less steam is released before putting on the lid. Otherwise too much steam could build up and force the lid off the cup. When putting on the lid, leave the drinking opening open. This enables hot steam to escape. Also open the drinking opening before unscrewing or replacing the lid, in order to reduce pressure.
- The cup is designed to keep drinks longer hot or cold! Even if the outside of the cup is cool to touch, the contents may still be hot. Be careful not to scald yourself when taking your first sip. Make sure the lid is fitted properly before taking a drink.
- The cup is not suitable for use in microwaves.
- Do not fill the cup to the rim. Fill it to no more than the start of the thread inside the cup, as otherwise hot liquid may escape when you screw the lid onto the cup. The **maximum** filling capacity is **320 ml**.
- Never pour carbonated drinks into the cup.
- Always hold the cup upright when moving it, as otherwise some liquid may be spilled.

When driving

- You must concentrate on the traffic at all times while taking a drink.
- Close the cup again after every sip to prevent liquid from spilling out.

Cleaning

- Clean the cup and the lid before using them for the first time and after every subsequent use using warm water and washing-up liquid and leave both to dry thoroughly. The cup and lid are not dishwasher-safe and must be washed by hand.
- For thorough cleaning, the drinking cap must be unscrewed and the sealing ring on the underside of the lid removed (see also illustration on the left).



Allow all the parts to dry completely before reinserting the sealing ring as shown above and refitting the lid. Ensure that the sealing ring is seated correctly so that the lid closes securely and no liquid can escape.

- Store the empty cup with the lid open to prevent mould from forming.

fr

Consignes de sécurité

- Gardez le gobelet hors de portée des enfants afin d'éviter les brûlures.
- Risque de brûlure dû à une éventuelle pression de la vapeur! Avant de visser le gobelet, laissez toujours les liquides brûlants refroidir un peu jusqu'à ce qu'il n'y ait plus de vapeur. Autrement, une trop grande quantité de vapeur pourrait s'accumuler et faire sauter le couvercle. Afin de réduire la pression, ouvrez toujours l'ouverture pour boire avant de visser ou de dévisser le couvercle. La vapeur brûlante peut ainsi s'échapper.
- Le gobelet conserve les boissons plus longtemps froides ou chaudes! Même si l'extérieur du gobelet est frais, le contenu peut être très chaud. Faites donc preuve de prudence en buvant la première gorgée pour ne pas vous brûler. Vérifiez que le couvercle est bien en place avant de boire.
- Le gobelet n'est pas adapté au micro-ondes.
- Ne remplissez pas le gobelet à ras bord. Remplissez-le au maximum jusqu'en dessous du filetage à l'intérieur du gobelet, sinon du liquide chaud risque de s'échapper lorsque vous vissez le couvercle sur le gobelet. La capacité **maximale** est de **320 ml**.
- Ne remplissez pas le gobelet de boissons gazeuses.
- Transportez toujours le gobelet en position verticale, sinon le contenu risque de se répandre.

Pendant un trajet en voiture

- Si vous buvez en conduisant, concentrez toute votre attention sur la circulation.
- Refermez le gobelet après chaque consommation pour éviter les fuites.

Nettoyage

- Avant la première utilisation et après chaque utilisation, rincez le gobelet et le couvercle avec de l'eau chaude et du produit vaisselle, puis laissez-les bien sécher. Le gobelet et le couvercle ne sont pas adaptés au lave-vaisselle et doivent être nettoyés à la main.
- Pour un nettoyage minutieux, il faut dévisser le bouchon de l'ouverture pour boire et retirer le joint situé sous le couvercle (voir aussi l'illustration ci-contre).

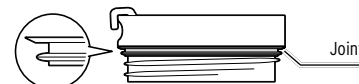

Laissez toutes les pièces sécher entièrement avant de remettre le joint en place comme illustré ci-dessus et de revisser le couvercle. Veillez à ce que le joint soit correctement en place afin que le couvercle ferme correctement et qu'aucun liquide ne puisse s'échapper.

- Rangez le gobelet vide en laissant le couvercle ouvert dévissé pour éviter les moisissures.

cs

Bezpečnostní pokyny

- Hrnek udržujte mimo dosah dětí, abyste zabránili opaření.
- Nebezpečí opaření tlakem páry! Před zašroubováním víčka hrnku nechte horké tekutiny vždy trochu vychladnout, až vystupuje menší množství páry. V opačném případě by se mohlo nahromadit příliš velké množství páry, které bude vytlačovat víčko hrnku ven. Při zašroubování nechte otvor na pití ve víčku otevřený. Může tak unikat horká pára. Otvor na pití také otevřete, než budete vyšroubovávat nebo zašroubovávat víčko, abyste snížili tlak.
- Hrnek udržuje nápoje déle horké nebo studené! Přestože je vnější strana hrnku studená, obsah může být horký. Při prvním doušku buďte obzvláště opatrní, abyste se neopařili. Před pitím zkontrolujte správné nasazení víčka.
- Hrnek není určen do mikrovlnné trouby.
- Hrnek neplňte až po okraj. Naplňte ho maximálně pod závit uvnitř hrnku, protože jinak by mohla tekutina při šroubování víčka na hrnek vytékat. **Maximální** objem je **320 ml**.
- Neplňte perlivými nápoji.
- Hrnek přepravujte vždy ve svislé poloze, protože jinak může obsah vytéct.

Během jízdy autem

- Při pití se bezpodmínečně soustředte na dopravní situaci.
- Po každém pití hrnek zase zavřete, aby obsah nevystříkl ven.

Čištění

- Před prvním použitím a po každém dalším použití očistěte hrnek a víčko teplou vodou a prostředkem na nádobí a poté nechte oba díly dobře uschnout. Hrnek a víčko nejsou vhodné do myčky nádobí a musí se umývat ručně.
- Pro důkladné čištění je nutné odšroubovat uzávěr s pítkem a sejmut těsnicí kroužek na spodní straně víčka (viz také obrázek vlevo).



Před opětovným vložením těsnicího kroužku podle obrázku nahore a našroubováním víčka nechte všechny díly zcela uschnout. Dbejte na správné usazení těsnicího kroužku, aby se víčko bezpečně zavíralo a nemohla vytékat žádná tekutina.

- Prázdný hrnek uchovávejte s otevřeným víčkem, abyste zabránili tvorbě plísní.

www.tchibo.de/anleitungen
www.tchibo.de/instructions
www.fr.tchibo.ch/notices
www.tchibo.cz/navody



Tchibo

Kubek termiczny

Termohrnček

Termosbögge

To-Go Termos bardağ

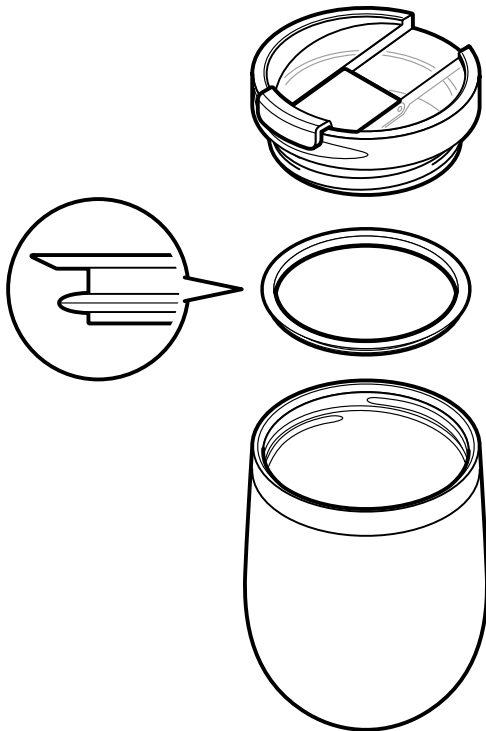

Numer artykułu
Číslo výrobku
Cikkszám
Ürün numarası :
733 885

pl Instrukcja użytkownika
sk Návod na použitie
hu Használati útmutató
tr Kullanım Kılavuzu

Tchibo GmbH D-22290 Hamburg · 154142FV05X02XVI · 2025-12

pl

Wskazówki bezpieczeństwa

- Aby uniknąć poparzeń, należy trzymać kubek z dala od dzieci.
- Niebezpieczeństwo oparzenia parą! Przed zakręceniem kubka należy odczekać chwilę, aż gorący napój trochę ostygnie i będzie unosił się mniej pary. W przeciwnym razie w kubku może zgromadzić się zbyt dużo pary, co może spowodować wypchnięcie pokrywki. Przy zakręcaniu kubka należy pozostawić otwór do picia otwarty. W ten sposób gorąca para może się ulatniać. Należy otworzyć także otwór do picia, zanim odkręci lub zakręci się pokrywkę, aby zmniejszyć ciśnienie.
- Kubek utrzymuje ciepło lub chłód napojów przez dłuższy czas! Nawet jeśli zewnętrzna strona kubka jest chłodna, jego zawartość może być gorąca. Pijąc pierwszy łyk napoju, należy zachować szczególną ostrożność, aby nie doszło do poparzeń. Przed napięciem się z kubka należy sprawdzić prawidłowe osadzenie pokrywki.
- Kubek nie nadaje się do użytku w kuchence mikrofalowej.
- Nie należy napełniać kubka po sam brzeg. Kubek należy napełniać maksymalnie do poziomu poniżej gwintu znajdującego się wewnątrz kubka. W przeciwnym razie może dojść do wylania się gorącego napoju podczas nakręcania pokrywki na kubek.
- Pojemność wynosi **maksymalnie 320 ml**.
- Nie należy wlewać napojów gazowanych.
- Należy zawsze przenosić kubek w pozycji pionowej, ponieważ w przeciwnym razie zawartość może się wylać.

Podczas jazdy

- Podczas picia należy koniecznie koncentrować się na ruchu drogowym.
- Należy zamykać kubek po każdym piciu, aby nic się nie rozlało.

Czyszczenie

- Przed pierwszym użyciem oraz po każdym kolejnym użyciu należy przepłukać kubek i pokrywkę ciepłą wodą z płynem do mycia naczyń, a następnie dobrze je wysuszyć. Kubek i pokrywka nie nadają się do mycia w zmywarce do naczyń i należy je czyścić ręcznie.
- Do dokładnego czyszczenia należy odkręcić zamknięcie do picia i zdjąć uszczelkę z dolnej strony pokrywki (patrz również ilustracja po lewej)



Przed ponownym założeniem uszczelki zgodnie z ilustracją i zakręceniem pokrywki należy pozostawić wszystkie części do całkowitego wyschnięcia. Należy zwrócić uwagę na prawidłowe osadzenie uszczelki, aby pokrywka zamykała się szczelnie i aby nie mogła wyostać się żadna ciecz.

- Pusty kubek należy przechowywać z otwartą pokrywką, aby uniknąć tworzenia się pleśni.

sk

Bezpečnostné upozornenia

- Termohrnček udržiajte mimo dosahu detí, aby ste zabránili obareniu.
- Nebezpečnosť obarenia horúcou parou! Pred uzatvorením termohrnčeka nechajte horúce nápoje vždy trochu vychladnúť, kým bude vypustovať menej pary. V opačnom prípade by mohlo dôjsť k nahromadeniu príliš veľa pary, ktorá vytlačí veko termohrnčeka. Pri skrútkovaní veka nechajte otvor na pitie otvorený. To umožní horúcej pare uniknúť. Otvor na pitie otvorte aj pred naskrútkovaním alebo odskrútkovaním veka, aby ste zmiernili tlak pary.
- Termohrnček udrží nápoje dlhšie horúce alebo studené! Aj keď je termohrnček zvonka chladný, môže byť jeho obsah horúci. Pri prvom dúšku budete obzvlášť opatrní, aby ste sa neobarili. Pred napitím skontrolujte správne nasadenie veka.
- Termohrnček nie je vhodný do mikrovlnnej rúry.
- Termohrnček nenapĺňajte až po okraj. Naplňte ho maximálne pod vnútorné závitky hrnčeka, inak by mohol horúci nápoj pri naskrútkovaní veka pretiecť. **Maximálny objem je 320 ml.**
- Nenapĺňajte žiadne sýtené nápoje.
- Termohrnček prenášajte vždy vo vzpriamenej polohe, inak by mohol jeho obsah vytečť.

Počas jazdy autom

- Aj počas pitia sa stále koncentrujte na premávku.
- Po každom napití sa termohrnček uzatvorte, aby nápoj nevyšlechol.

Čistenie

- Pred prvým a po každom použití vyčistite termohrnček aj veko teplou vodou a čistiacim prostriedkom na riad a nechajte ho následne dobre vyschnúť. Hrnček a veko nie sú vhodné do umývačky riadu a musia sa umývať ručne.
- Na dôkladné vyčistenie musí byť odskrútkované veko a zložený tesniaci krúžok na spodnej strane veka (viď aj obrázok vľavo).



Všetky diely nechajte pred opätovným nasadením tesniaceho krúžka a naskrútkovaním veka úplne vyschnúť. Dbajte na správne nasadenie tesniaceho krúžka, aby sa veko uzatváralo správne a nedošlo k vytečeniu nápoja.

- Prázdny termohrnček skladujte s otvoreným vekom, aby ste zabránili tvorbe pleśni.

hu

Biztonsági előírások

- Ne hagyja, hogy a termék gyermekek kezébe kerüljön, mert leforrázhatja magát.
- Forrázásveszély gőznyomás miatt! Hagyja a forró folyadékot mindig egy kissé lehűlni, amíg már kevesebb gőz távozik, csak ezután zárja le a bögrét. Ellenkező esetben előfordulhat, hogy túl sok gőz gyülemlik fel, és lepattan a fedél. A rácsavarás során hagyja nyitva a fedélben található ivónyílást. Így a forró gőz távozik tud. A fedél lecsavarása vagy rácsavarása előtt nyissa ki az ivónyílást, hogy csökkenjen a nyomás.
- A bögre hosszabb ideig forróan vagy hidegen tartja az italokat! Még akkor is, ha a bögre külseje hideg, a tartalma forró lehet. Az első kortyánál legyen különösen óvatos, nehogy megégesse magát. Ivás előtt ellenőrizze, hogy a fedél megfelelően van-e felhelyezve.
- A bögre nem használható a mikrohullámú sütőben.
- Ne töltse meg a terméket a pereméig. A bögrét legfeljebb a belső menetes rész alatti szintig töltse meg, ellenkező esetben forró folyadék folyhat ki, amikor a fedelet a bögrére csavarja. **Maximális betöltési mennyiség: 320 ml.**
- Ne töltse szénavas folyadékot a termékbe.
- A bögrét mindig függőleges helyzetben szállítsa, mert ellenkező esetben kifolyhat a tartalma.

Autóvezetés közben

- Ivás közben is feltétlenül a forgalomra koncentráljon.
- A bögrét minden ivás után zárja le, nehogy kilőccsenjen a folyadék.

Tisztítás

- Tisztítsa meg a bögrét és a fedelet az első használat előtt és minden használat után meleg vízzel és mosogatószerrel, majd mindkét részt hagyja teljesen megszáradni. A bögre és a fedél mosogatógépben nem tisztíthatók, csak kézzel szabad elmosogatni őket.
- Az alapos tisztításhoz csavarozza le az ivónyílást és vegye le a tömítőgyűrűt a fedél aljáról (lásd a bal oldali ábrát is).

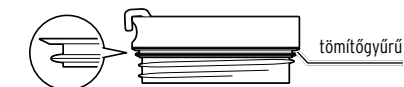

Várja meg, hogy az összes rész teljesen megszáradjon, csak ezután helyezze vissza a tömítőgyűrűt a fenti ábra szerint, és csavarja rá a fedelet. A tömítőgyűrű fedélbe történő visszahelyezése során ügyeljen a tömítőgyűrű megfelelő elhelyezkedésére, hogy a fedél biztosan és szivárgásmentesen zárjon.

- Az üres bögrét a penészképződés megelőzése érdekében nyitott fedéllel tárolja.

tr

Güvenlik uyarıları

- Haslanma tehlikesi söz konusu olduğu için bardağı çocuklardan uzak tutun.
- Buhar basıncı nedeniyle haslanma tehlikesi! Bardağın kapağını kapatmadan önce daha az buhar çıkana kadar sıcak sıvıları her zaman biraz soğumaya bırakın. Aksi halde kapağı bardaktan uzağa itebilen, çok fazla buhar birikebilir. Kapağı vidalarken içme deliğini açık tutun. Böylece sıcak buhar sızabilir. Basıncı azaltmak için kapağı açmadan veya kapağın açılması için içme deliğini de açın.
- Bardak, içecekleri uzun süre sıcak veya soğuk tutar! Bardağın dışı soğuk olsa bile içindekiler sıcak olabilir. Haslanmanız için ilk yudumu içerken çok dikkatli olun. İçmeye başlamadan önce kapağın doğru oturmuş olmasına dikkat edin.
- Bardak mikrodalgada kullanım için uygun değildir.
- Bardağı ağzına kadar doldurmayın. Maksimum bardağın içindeki vidaya kadar doldurun, aksi halde kapağı bardağa takarken sıcak sıvı dışı taşabilir. **Maksimum dolum miktarı 320 ml'dir.**
- Bardağın içine asitli içecekler doldurmayın.
- Bardağı her zaman dik konumda taşıyın, aksi halde bardağın içindeki sıvılar dökülebilir.

Sürüş esnasında

- İçme esnasında kesinlikle trafiğe yoğunlaşın.
- Dışarı taşma meydana gelmemesi için her içme işleminden sonra bardağı tekrar kapatın.

Temizleme

- Bardağı ve kapağı ilk kullanımdan önce ve her kullanımdan sonra ılık suyla ve biraz bulaşık deterjanı ile temizleyin ve her ikisini iyice kurutun. Bardak ve kapak bulaşık makinesinde yıkanamaz ve elde yıkanmalıdır.
- İçme bölümünü ve kapağın altındaki contayı sökerek iyice temizleyin (sol taraftaki resme de bakınız).



Tüm parçaların tamamen kurumasını sağlayın, ardından yukarıdaki resimde gösterildiği gibi contayı tekrar takın ve kapağı tekrar vidalayın. Kapağın düzgün bir şekilde kapanması ve sıvının çıkarması için contanın yerine doğru şekilde oturmasına dikkat edin.

- Boş bardak kullanılmadığında kapağı açık şekilde muhafaza edilmelidir, aksi halde içinde küf oluşabilir.

www.tchibo.pl/instrukcja
www.tchibo.sk/navody
www.tchibo.hu/utmutatok
www.tchibo.com.tr/kilavuzlar

