

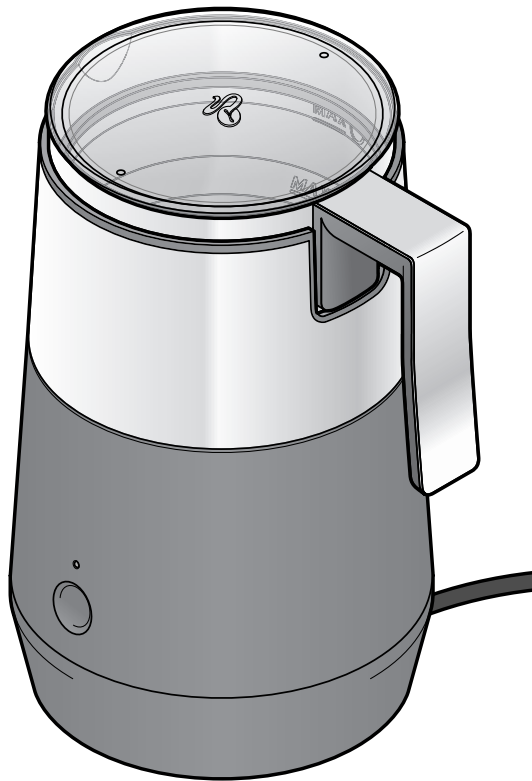

Indukční napěňovač mléka



CS **Návod k použití a záruka**

Obsah

- 2 K tomuto návodu
- 3 Účel použití a místo použití
- 3 Bezpečnostní pokyny
- 6 Přehled
- 6 Použití
- 9 Bezpečnostní prvky
- 9 Čištění
- 9 Likvidace
- 10 Technické parametry
- 10 Závada / náprava
- 11 Záruka
- 11 Zákaznický servis
- 11 Servis a oprava

K tomuto návodu

Výrobek je vybaven bezpečnostními prvky. Přesto si pozorně přečtěte bezpečnostní pokyny a používejte tento výrobek pouze tak, jak je popsáno v tomto návodu, aby nedopatřením nedošlo k poranění nebo škodám.

Uchovejte si tento návod pro pozdější potřebu.

Při předávání výrobku s ním současně předejte i tento návod.

Symbody uvedené v tomto návodu:



Tento symbol varuje před nebezpečím poranění.



Tento symbol varuje před nebezpečím úrazu elektrickým proudem.

Upozornění **NEBEZPEČÍ** varuje před možným těžkým poraněním a ohrožením života.

Upozornění **VÝSTRAHA** varuje před poraněním a značnými věcnými škodami.

Upozornění **POZOR** varuje před lehkým poraněním nebo poškozením.



Takto jsou označeny doplňující informace.

Účel použití a místo použití

- Napěňovač mléka je vhodný k ohřívání a napěňování mléka. Nenalévejte do něj žádné jiné tekutiny ani do něj nedávejte pevné potraviny.
- Napěňovač mléka je určen k používání v domácnosti a pro podobné způsoby použití, jako například:
 - v obchodech, kancelářích nebo podobných pracovních prostředích,
 - v zemědělských podnicích,
 - pro hosty hotelů, motelů, penzionů poskytujících ubytování se snídaní a jiných obytných zařízení.
- Tento výrobek je vhodný k používání v suchých vnitřních prostorách.

Bezpečnostní pokyny



NEBEZPEČÍ pro děti a osoby s omezenou schopností ovládání přístrojů

- Děti si nesmí s přístrojem hrát. Přístroj a síťový kabel uchovávejte mimo dosah dětí do 8 let.
- Tento přístroj smí používat děti starší 8let a osoby s omezenými fyzickými, smyslovými nebo duševními schopnostmi nebo nedostatkem zkušeností a/nebo vědomostí, pokud jsou pod dozorem nebo pokud jim bylo vysvětleno, jak se s přístrojem bezpečně manipuluje a když pochopily, jaká jim při používání přístroje hrozí nebezpečí.

- Děti nesmí přístroj čistit, s výjimkou případu, že jsou starší 8 let a jsou během čištění pod dozorem.
- Přístroj postavte mimo dosah dětí.
- Obalový materiál udržujte mimo dosah dětí. Mimo jiné hrozí i nebezpečí udušení!

NEBEZPEČÍ úrazu elektrickým proudem

- Napěňovač mléka je vhodný k ohřívání a napěňování mléka. Zařízení nepoužívejte k žádnému jinému účelu, protože by to mohlo způsobit zranění nebo poškození.
- Konvičku na mléko používejte pouze s příslušnou základnou.
- Základnu nikdy neponořujte do vody ani jiných tekutin, ani ji vodou neplňte. Na elektrické součásti se nesmí dostat voda. Zabraňte přetékání nebo rozlití kapaliny na spojení s výstupkem v základně, abyste zabránili kontaktu kapaliny s elektrickými částmi.
- Základna, zástrčka a síťový kabel nesmí přijít do styku s vodou ani jinými tekutinami, protože jinak hrozí nebezpečí úrazu elektrickým proudem. Neumisťujte proto přístroj např. ani do blízkosti umyvadla nebo dřezu. Nepoužívejte přístroj venku ani ve vlhkých místnostech.

- Přístroje, zástrčky a síťového kabelu se nedotýkejte vlhkýma rukama.
 - Přístroj připojujte pouze do zásuvek s ochrannými kontakty instalovaných podle předpisů, jejichž síťové napětí odpovídá technickým parametrům přístroje.
 - Zapnutý napěňovač mléka nikdy nenechávejte bez dozoru.
 - Vytáhněte síťovou zástrčku ze zásuvky, ...
... pokud dojde během provozu k poruše,
... po použití,
... za bouřky a
... než začnete přístroj čistit.
Vždy přitom tahejte přímo za zástrčku, nikoli za síťový kabel.
 - Zásuvka musí být dobře přístupná, abyste z ní mohli v případě potřeby síťovou zástrčku rychle vytáhnout.
 - Síťový kabel nesmíte zalomit ani přiskřípnout. Přístroj a síťový kabel umístěte do dostatečné vzdálenosti od horkých ploch a ostrých hran.
 - Přístroj se nesmí uvádět do provozu oddělenými spínacími hodinami nebo externím systémem dálkového ovládní.
 - Přístroj nezapínejte, když jsou přístroj nebo síťový kabel viditelně poškozeni nebo když přístroj spadl na zem.
 - Neprovádějte na výrobku žádné změny.
Ani výměnu síťového kabelu nesmíte provádět svépomocí. Případné opravy přístroje nebo síťového kabelu nechte provádět jen v odborném servisu nebo v zákaznickém servisu. Neodbornými opravami se uživatel vystavuje značným rizikům.
- VÝSTRAHA před požárem/opařením/popálením**
- Přístroj pro provoz stavte volně, v žádném případě přímo ke zdi nebo do rohu, do skříně, k záclonám apod.
 - Konvička na mléko a víko jsou během používání horké! Nedotýkejte se horkých povrchů. Konvičky na mléko se dotýkejte pouze za rukojeť a víka pouze za jeho okraj. Než začnete napěňovač mléka a víko čistit, nechte je nejdřív vychladnout.
 - Horké mléko a vodní pára mohou způsobit opaření. Přístroj používejte pouze tehdy, když je víko na konvičce na mléko pevně nasazené. Nikdy nesahejte do přístroje za provozu.

- Na základnu nepokládejte žádné kovové předměty, například lžíce. Když je základna zapnutá, kovové předměty, které jsou v přímém kontaktu s indukční plochou, se zahřívají.
- Příklad postavte na pevnou a rovnou plochu, kterou je možné dobře čistit a která je dobře přístupná. Příklad nesmí sklouznout nebo se převrátit. Síťový kabel položte tak, aby o něj nebylo možné zakopnout. Nenechávejte síťový kabel viset dolů z plochy, na které přístroj stojí, abyste jej za kabel nemohli nedopatřením strhnout dolů.

POZOR na věcné škody

- Respektujte značky **MIN** a **MAX** na vnitřní straně konvičky na mléko. Výstupek ve dně konvičky na mléko musí být zalitý mlékem. Pokud je v napěňovači příliš málo mléka, může dojít k přehřátí přístroje. Pokud je mléka v napěňovači příliš mnoho, může mléčná pěna přetéct.
- Před sejmutím konvičky z podstavce se musí ukončit proces napěňování a ohřívání a napěňovač se musí vypnout.

- Napěňovač mléka umísťujte do dostatečné vzdálenosti od zdrojů tepla, jako například plotýnek sporáku nebo kamen.
- K čištění přístroje nepoužívejte žíraviny ani agresivní nebo abrazivní čisticí prostředky.
- Používejte pouze originální příslušenství.
- Nelze zcela vyloučit, že některé laky, plasty a prostředky na ošetřování nábytku nenaruší a nezměkčí materiál, ze kterého jsou vyrobeny protiskluzové nožičky přístroje. Abyste zabránili nepříjemným stopám na nábytku, položte v případě potřeby pod základnu neklouzavou podložku.

Přehled

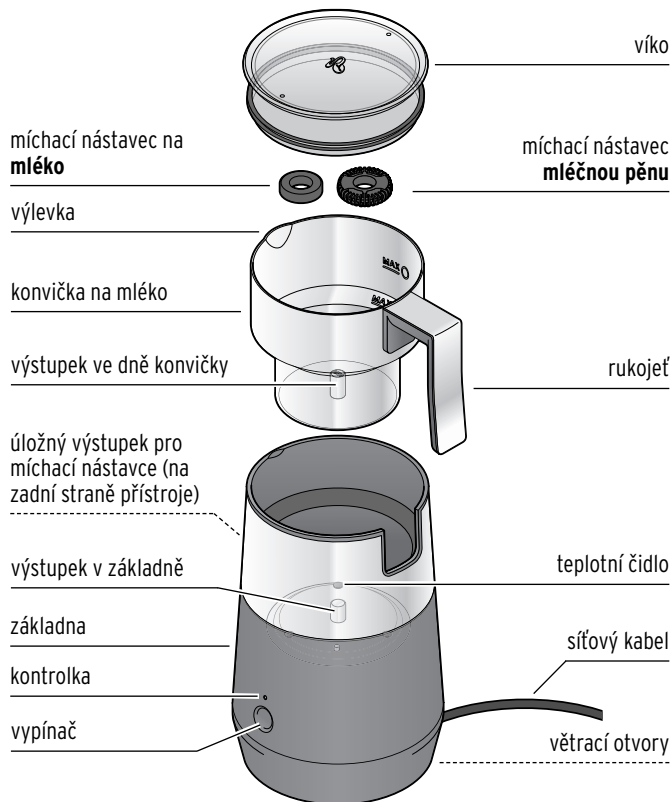

Použití



NEBEZPEČÍ pro děti - ohrožení života udušením / spolknutím

Obalový materiál se nesmí dostat do rukou dětem.

Okamžitě je zlikvidujte. Také drobné díly uchovávejte mimo dosah dětí.

1. Odstraňte veškerý obalový materiál a zkontrolujte, zda balení obsahuje všechny součásti.
2. Vyčistěte konvičku na mléko, míchací nástavec a víko podle pokynů v kapitole „Čištění“.

1. Umístění základny



NEBEZPEČÍ - ohrožení života elektrickým proudem

Základnu připojujte pouze do zásuvek s ochrannými kontakty instalovaných podle předpisů, jejichž síťové napětí odpovídá technickým parametrům přístroje.



VÝSTRAHA - nebezpečí poranění

Přístroj postavte na pevnou a rovnou plochu, která je dobře přístupná. Přístroj nesmí sklouzávat a síťový kabel nesmí viset dolů z plochy, na které přístroj stojí.

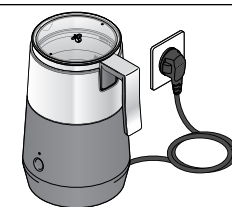

1. Základnu postavte na pevnou a rovnou plochu.
2. Síťovou zástrčku zasuňte do zásuvky. Zazní zvukový signál a kontrolka napájení bliká červeně. Nyní je přístroj připraven k použití.

2. Volba míchacího nástavce a naplnění mléka

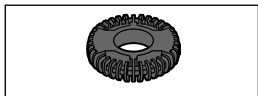

▷ Pro mléčnou pěnu si vyberte **žebrovaný** míchací nástavec.

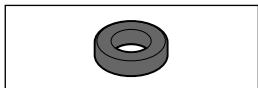

▷ Pokud chcete mléko pouze ohřát, bez napěnění, vyberte **hladký** míchací nástavec.

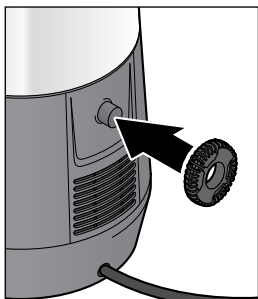

▷ Míchací nástavec, který nepotřebujete, uložte na úložný výstupek na zadní straně základny, aby se neztratil.

i Množství a kvalita mléčné pěny závisí na mnoha faktorech: na obsahu tuku v mléku, na tom, jestli používáte trvanlivé mléko, čerstvé mléko nebo mléko s prodlouženou trvanlivostí, na teplotě mléka nebo na zvolené značce.

Když budete používat nový druh mléka, nenaplňujte napěňovač mléka hned až po značku **MAX**, ale vyzkoušejte nejdřív menší množství, aby mléko nepřeteklo. Pokud by mléko přece jen přeteklo, přístroj okamžitě vypněte. Počkejte, dokud přístroj trochu nevychladne, a až potom jej vyčistěte (viz kapitola „Čištění“).

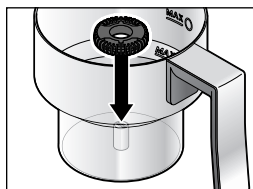
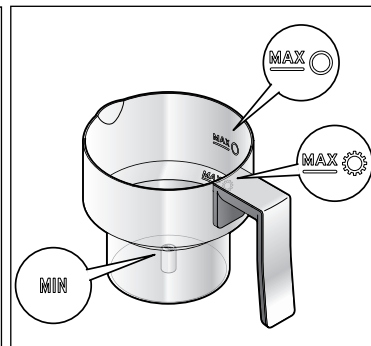

POZOR na věcné škody

Respektujte značky **MIN** a **MAX** na vnitřní straně konvičky na mléko. Výstupek uvnitř konvičky na mléko musí být zalitý mlékem. Pokud je v napěňovači příliš málo mléka, může dojít k přehřátí přístroje. Pokud je mléka v napěňovači příliš mnoho, může mléčná pěna přetéct.

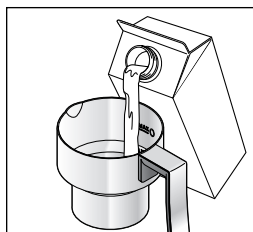

1. Vyjměte konvičku na mléko ze základny.
2. Sejměte z konvičky na mléko víko.
3. Příslušný míchací nástavec nasadíte na výstupek na dně konvičky na mléko.



4. Nalijte do napěňovače mléko maximálně po čárku s příslušnou značkou **MAX**:
MAX ○ = 
MAX ⚙ = 
5. Zakryjte konvičku na mléko pevně víkem.
6. Konvičku na mléko znovu vsadte do základny.

3. Napěnění a ohřátí mléka

 Při prvním zahřívání může být po krátkou dobu cítit zápach, což je však normální a není to na závadu. Zajistěte dostatečné větrání.

- ▷ Pokud byl přístroj předtím vypnutý (kontrolka neblinká), stiskněte vypínač dvakrát. Pokud byl přístroj již zapnutý (kontrolka blinká), stiskněte vypínač jednou.

Zazní dva zvukové signály. Kontrolka svítí červeně. Přístroj mléko míchá a zároveň i ohřívá.

Jakmile je mléko dostatečně ohřáté (cca 60-70 °C), přístroj proces ohřívání a míchání automaticky zastaví.

Zazní 4 signální tóny. Kontrolka napájení blinká znovu červeně.

Konvičku na mléko můžete sejmut z základny.

Ventilace přístroje bude ještě nějakou dobu dobíhat a pak se i ona vypne.

 Pokud teplota mléka dosahuje cca 60-70 °C, nelze proces míchání a ohřívání ihned znovu spustit. Mléko, resp. konvička na mléko musí nejprve vychladnout. Pokud se o to však pokusíte, kontrolka napájení bude opakovaně blikat, ozve se několik zvukových signálů a spustí se ventilace. Proces míchání a ohřívání však nezačne.

Napěnění studeného mléka

Mléko lze napěňovat také bez ohřívání.

- ▷ Pokud byl přístroj předtím vypnut (kontrolka neblinká), stiskněte nejprve jednou krátce vypínač a zařízení se zapne. Poté držte vypínač stisknutý na cca 2 sekundy.

Zazní dva zvukové signály. Kontrolka se krátce rozsvítí červeně a poté modře. Napěňovač mléko napěňuje ze základny.

Za cca 1 minutu se proces napěňování automaticky zastaví.

Zazní 4 signální tóny. Kontrolka napájení blinká znovu červeně.

Konvičku na mléko můžete sejmut z základny.

Ventilace přístroje bude ještě nějakou dobu dobíhat a pak se i ona vypne.

Přerušení nebo předčasné ukončení procesu ohřívání a míchání

- ▷ Stiskněte vypínač.

Zazní dlouhý zvukový signál, proces ohřívání a míchání se zastaví a kontrolka provozu bude blikat červeně.

- ▷ Když chcete v procesu ohřívání a míchání mléka pokračovat, stiskněte znovu vypínač:
 - krátce - pro ohřívání a míchání,
 - dlouze - pro napěňování bez ohřevu.

4. Vypnutí přístroje

- ▷ Zařízení se samo automaticky po třech minutách vypne. K úplnému odpojení přístroje od napájení elektrickým proudem po použití vytáhněte síťovou zástrčku ze zásuvky.

Bezpečnostní prvky

- Když zapnete prázdný přístroj bez mléka, automaticky se přibližně po několika sekundách vypne na ochranu proti přehřátí.
- Na ochranu proti přetížení se přístroj automaticky vypíná po maximálně 8 minutách používání.

Čištění



NEBEZPEČÍ - ohrožení života elektrickým proudem

- Než začnete přístroj čistit, vytáhněte síťovou zástrčku ze zásuvky.
- Základna, zástrčka ani síťový kabel nesmí být vystaveny vlhkosti. Chraňte tyto díly také před kapající a stříkající vodou.
- Základnu nikdy neponořujte do vody ani jiných tekutin. Na elektrické součásti se nesmí dostat voda.

POZOR na věcné škody

K čištění přístroje nepoužívejte žíraviny ani agresivní nebo abrazivní čisticí prostředky.



Konvičku na mléko umyjte okamžitě po každém procesu ohřívání a napěňování. Zabráníte tak zasychání mléka v napěňovači.

1. Vytáhněte síťovou zástrčku ze zásuvky a nechte přístroj dostatečně vychladnout.
2. Sundejte konvičku na mléko ze základny a sejměte víko.
3. Odstraňte míchací nástavec z výstupku v konvičce.

4. Konvičku na mléko, víko a použitý míchací nástavec umyjte v teplé vodě s trochou čisticího prostředku. Tyto díly jsou vhodné také do myčky.
5. Když bude třeba, otřete základnu mírně navlhčeným hadříkem.
6. Poté všechny díly pečlivě usušte, především konvičku na mléko, abyste zabránili tvorbě skvrn.

Likvidace

Výrobek a jeho obal byly vyrobeny z cenných recyklovatelných materiálů. Recyklace snižuje množství odpadu a chrání životní prostředí.

Obal roztříděte a zlikvidujte. Využijte místních možností ke sběru papíru, lepenky a lehkých obalů.



Přístroje označené tímto symbolem se nesmí vyhazovat do domovního odpadu!

Staré přístroje jste ze zákona povinni likvidovat odděleně od domovního odpadu. Informace o sběrných místech, na kterých bezplatně přijímají staré přístroje, získáte u obecní nebo městské správy.

Technické parametry

Číslo výrobku (barva):	369 562 (černá) 364 472 (bílá)
Síťové napětí:	220-240 V ~ 50 Hz
Třída ochrany:	I 
Výkon:	500 W
Objem:	500 ml
Maximální plnicí:	cca 250 ml k nnapěnění mléka (s míchacím nástavcem na mléčnou pěnu) cca 475 ml k míchání/ohřívání mléka (s míchacím nástavcem na mléko)
Made exclusively for:	Tchibo GmbH, Überseering 18, 22297 Hamburg, Germany www.tchibo.cz

Za účelem vylepšování výrobku si vyhrazujeme právo technických a vzhledových změn.



- Pokud teplota mléka dosahuje cca 60-70 °C, nelze proces napěňování a ohřívání ihned znovu spustit. Mléko, resp. konvička na mléko musí nejprve vychladnout.

Kontrolka bliká rychle červeně.

- Přístroj je přehřátý. Nechte přístroj ochladit.

Mléko se ohřívá, ale nenapěňuje.

- Je míchací nástavec správně nasazený na výstupku v napěňovači mléka?

Mléko se ohřívá, ale výsledek napěňování není uspokojivý.

- Použili jste správný míchací nástavec?
- Nejsou na míchacím nástavci nebo na vnitřní straně napěňovače mléka nečistoty?

Přístroj je nezvykle hlučný.

- Je v napěňovači dost mléka?
- Je míchací nástavec správně nasazený na výstupku v napěňovači mléka?
- Je víko pevně nasazené na konvičce na mléko?

Závada / náprava

Výrobek nefunguje.

- Je zástrčka zasunutá v zásuvce?

Nelze zahájit proces ohřívání a napěňování.

- Je přístroj v pohotovostním režimu? Stiskněte vypínač ještě jednou. Zazní zvukový signál a kontrolka napájení bliká červeně.

Záruka

Společnost Tchibo GmbH poskytuje **záruku v trvání 3 let** od data prodeje. Tchibo GmbH, Überseering 18, 22297 Hamburg, Germany

Během záruční doby bezplatně odstraníme veškeré materiálové a výrobní vady. Předpokladem pro poskytnutí záruky je předložení účtenky z obchodu Tchibo nebo jednoho z prodejních partnerů autorizovaných společností Tchibo. Tato záruka platí v rámci EU, ve Švýcarsku a v Turecku.

Záruka se nevztahuje na škody způsobené neodbornou manipulací nebo nedostatečným odvápnováním, na díly podléhající rychlému opotřebením ani na spotřební materiál. Tyto si můžete objednat v našem zákaznickém servisu. Pozáruční opravy můžete nechat provádět, pokud jsou ještě možné, na vlastní náklady za režijní cenu kalkulovanou individuálně v našem servisním centru.

Tato záruka nijak neomezuje **zákonná záruční práva**.

Zákaznický servis



800 900 826

(zdarma)

pondělí - pátek 8:00 - 20:00 hod.

sobota 8:00 - 16:00 hod.

e-mail: service@tchibo.cz

Číslo výrobku: **369 562** (černá)

(barva) **364 472** (bílá)

Servis a oprava

Pokud by se proti očekávání vyskytla závada, obraťte se prosím nejdřív na náš zákaznický servis. Naši pracovníci Vám ochotně a rádi pomohou a domluví se s Vámi na dalším postupu.



Pokud bude nutno zaslat výrobek zpět, uveďte prosím následující údaje:

- svou **úplnou adresu**,
 - **telefonní číslo** (na kterém jste přes den k zastížení) a/nebo **e-mailovou adresu**,
 - **datum prodeje** a
 - pokud možno **co nejpřesnější popis závady**.

K výrobku přiložte **kopii účtenky**. Výrobek dobře zabalte, aby se mu při přepravě nemohlo nic stát. Po dohodě s naším zákaznickým servisem bude Váš výrobek vyzvednut. Pouze tak bude zaručeno rychlé zpracování a zaslání výrobku zpět.

Výrobek můžete také osobně odevzdat v nejbližším obchodě Tchibo.

Pokud se nebude jednat o opravu ze záruky, informujte nás o tom, jestli:

- si přejete předběžný rozpočet nákladů nebo
- Vám máme zaslat neopravený výrobek zpět (na Vaše náklady) nebo
- máme výrobek zlikvidovat (pro Vás zdarma).

Pokud budete potřebovat informace o výrobku, chtít objednat příslušenství nebo budete mít nějaké dotazy k průběhu servisu, obraťte se prosím na náš zákaznický servis. Přitom vždy uvádějte číslo výrobku.



www.tchibo.cz/navody

Číslo výrobku:

369 562 (černá)

364 472 (bílá)

Made exclusively for:

Tchibo GmbH, Überseering 18, 22297 Hamburg, Germany
www.tchibo.cz