

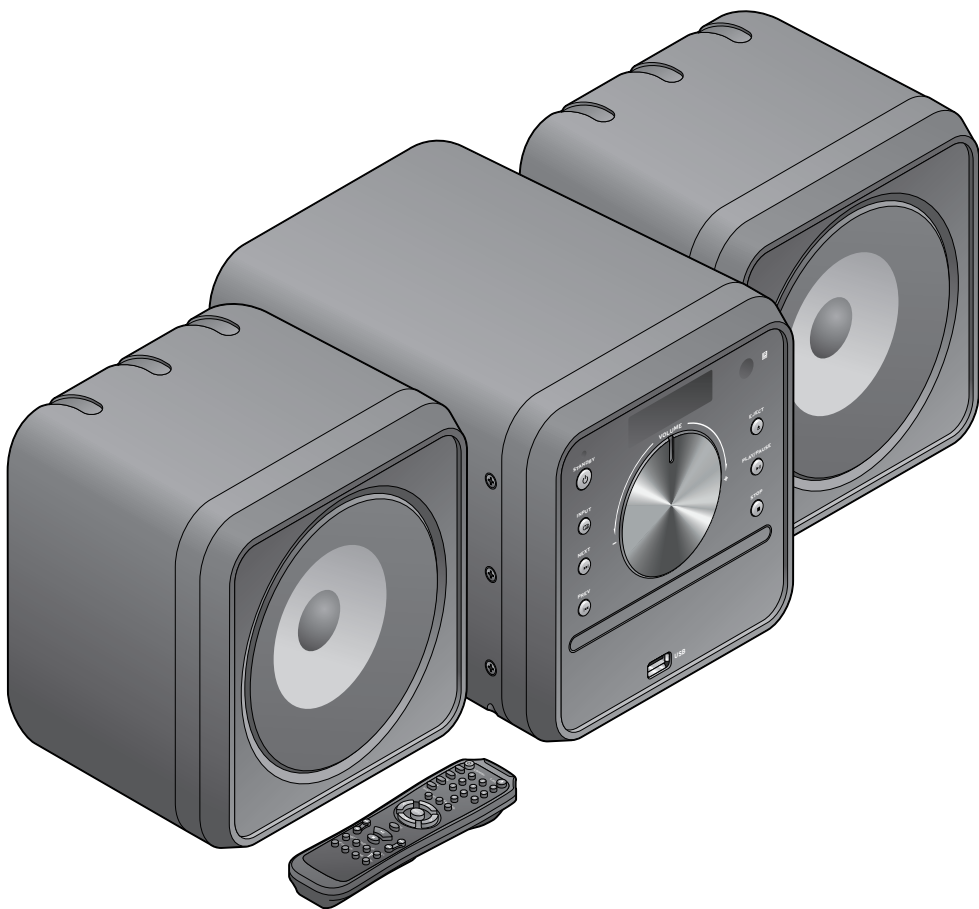

# Kompaktní stereověž



## Návod k použití a záruka

Tchibo GmbH D-22290 Hamburg • 68260HAXM01111NOMIT

## **Vážení zákazníci,**

malá, ale výkonná, tak lze výstižně popsat Vaši novou kompaktní stereověž.

Umí přehrávat nejen „normální“ audio CD, ale také MP3 a WMA CD.

Vedle rádia a CD přehrávače kompaktní zařízení nabízí možnost připojení jiných externích audio zařízení. Navíc dobře přístupné rozhraní USB nabízí rychlý přístup k audio souborům USB flash disku.

Rádio může přijímat vysílače, které vysílají přes VKV (ultrakrátké vlny), a nabízí 60 míst v paměti pro Vaše oblíbené stanice. Integrovaná pojistka proti výpadku elektrického proudu zajišťuje, že rozhlasové stanice zůstávají uložené v paměti.

Všechny funkce zařízení lze komfortně ovládat dálkovým ovládáním.

Přejeme Vám, abyste byli se svou novou stereověží spokojeni.

**Váš tým Tchibo**

---

# Obsah

- 4 K tomuto návodu**
- 5 Bezpečnostní pokyny**
- 8 Přehled (rozsah dodávky)**
- 12 Uvedení do provozu**
  - 12 Vybalení
  - 12 Umístění
  - 12 Připojení reproduktorů
  - 13 Odvinutí antény
  - 13 Připojení k síti
  - 13 Vložení baterií do dálkového ovládání
- 14 Základní ovládání a nastavení**
  - 14 Používání dálkového ovládání
  - 14 Zapnutí přístroje
  - 14 Přepnutí přístroje do pohotovostního režimu (standby)
  - 14 Volba režimu
  - 14 Nastavení hlasitosti
  - 15 Vypnutí reproduktorů
  - 15 Nastavení zvuku
  - 15 Používání ekvalizéru
- 16 Poslech rádia**
  - 16 Naladění stanice
  - 16 Uložení stanice
  - 16 Vyvolání uložené stanice
  - 16 Vyvolání stanice zadáním frekvence
  - 17 Zlepšení příjmu
- 18 Přehrávání kompaktních disků**
  - 18 Manipulace s kompaktními disky
  - 18 Vložení kompaktního disku a jeho vyjmutí
  - 18 Spuštění, přerušení a zastavení přehrávání
  - 19 Volba skladby
  - 19 Rychlé vyhledávání
  - 19 Opakování jedné skladby nebo celého kompaktního disku
  - 19 Využívání náhodného přehrávání
  - 20 Programování pořadí skladeb
- 21 Přehrávání hudby z USB zařízení**
  - 21 Připojení USB zařízení
  - 21 Přehrávání hudby
- 22 Připojení externího audio zařízení**
- 23 Závada / možná příčina**
- 23 Čištění**
- 24 Technické parametry**
- 25 Likvidace**
- 27 Záruka**

## K tomuto návodu

Výrobek je vybaven bezpečnostními prvky. Přesto si pozorně přečtěte bezpečnostní pokyny a výrobek používejte pouze tak, jak je popsáno v tomto návodu, aby nedopatřením nedošlo k poranění nebo škodám.

Uschovejte si tento návod pro pozdější potřebu.

Při předávání výrobku s ním předejte i tento návod.

Symbyly v tomto návodu:



Tento symbol varuje před nebezpečím poranění.



Tento symbol varuje před nebezpečím poranění elektrickým proudem.

Upozornění **NEBEZPEČÍ** varuje před možným těžkým poraněním a ohrožením života.

Upozornění **VÝSTRAHA** varuje před poraněním a značnými věcnými škodami.

Upozornění **POZOR** varuje před lehkým poraněním nebo poškozením.



Takto jsou označeny doplňující informace.

# Bezpečnostní pokyny

## Využití

- Kompaktní stereověž je určena k přehrávání audio souborů, k příjmu rádia a připojení externích audio zařízení.
- Přístroj je určen pro soukromou potřebu a není vhodný ke komerčním účelům.
- Přístroj používejte pouze v mírných klimatických podmínkách.

## **NEBEZPEČÍ pro děti a osoby s omezenou schopností ovládní přístrojů**

- Tento přístroj nesmí používat děti ani osoby, které jej na základě svých fyzických, smyslových či duševních schopností nebo nedostatku zkušeností či z neznalosti nejsou schopny používat bezpečně. Dohlédněte na děti a zajistěte, aby si s přístrojem nehrály.
- Baterie mohou být v případě spolknutí životu nebezpečné. Uchovávejte proto baterie a dálkové ovládání mimo dosah malých dětí. Došlo-li ke spolknutí baterie, vyhledejte ihned lékařskou pomoc.
- Obalový materiál a malé součásti udržujte mimo dosah dětí. Mimo jiné hrozí i nebezpečí udušení!

## **NEBEZPEČÍ úrazu elektrickým proudem**

- Neponořujte přístroj ani síťovou zástrčku do vody ani jiných kapalin, protože jinak hrozí nebezpečí úrazu elektrickým proudem.
-  Nepoužívejte přístroj venku ani v místnostech s vysokou vlhkostí vzduchu. Síťové zástrčky se nedotýkejte vlhkýma rukama.
- Chraňte přístroj před vlhkostí. Nestavte na přístroj ani do jeho bezprostřední blízkosti žádné nádoby naplněné kapalinami (např. vázy s květinami, apod.). Přístroj nesmí být vystaven kapající ani stříkající vodě. Zabráníte tím nebezpečí požáru nebo úrazu elektrickým proudem.
- Neotevírejte ani neodstraňujte žádné části krytu. Uvnitř krytu se nacházejí vodivé části, které při dotyku mohou způsobit úraz elektrickým proudem.
- Do otvorů přístroje nestrkejte žádné předměty. Mohly by se dotknout vodivých součástí.
- Přístroj nepoužívejte, pokud on sám nebo jeho síťový kabel vykazují viditelná poškození nebo přístroj spadl na zem.
- Přístroj připojujte pouze do zásuvky instalované podle předpisů, jejíž síťové napětí odpovídá technickým parametrům přístroje.
- K úplnému odpojení přístroje od elektrické sítě musíte vytáhnout síťovou zástrčku ze zásuvky.

Používejte proto dobře přístupnou zásuvku, abyste z ní v případě potřeby mohli síťovou zástrčku rychle vytáhnout. Síťový kabel pokládejte tak, aby o něj nemohl nikdo zakopnout.

- Vytáhněte síťovou zástrčku ze zásuvky, ...  
... pokud během provozu dojde k poruše,  
... po použití,  
... za bouřky a  
... než začnete přístroj čistit.  
Vždy přitom tahejte přímo za síťovou zástrčku, nikoli za síťový kabel.
- Dbejte na to, abyste síťový kabel nezalomili ani nepřiskřípli.
- Na výrobku neprovádějte žádné změny. Případné opravy nechávejte provádět pouze ve specializované opravně nebo v našem servisním centru. V důsledku neodborně provedených oprav může dojít k ohrožení uživatele.

### **VÝSTRAHA před poraněním**

- Pokud by některá z baterií vytekla, vyvarujte se kontaktu jejího obsahu s kůží, očima a sliznicemi. Případně zasažená místa omyjte vodou a neprodleně vyhledejte lékařskou pomoc.

### **VÝSTRAHA před popálením/požárem**

- Baterie se nesmí nabíjet, rozebírat, vyhazovat do ohně ani zkratovat. Hrozí nebezpečí výbuchu!
- Nestavte na přístroj ani do jeho bezprostřední blízkosti svíčky ani jiné zdroje otevřeného ohně, které by mohly způsobit požár.
- Nestavte přístroj do zavřených skříní ani regálů bez dostatečného větrání. Udržujte kolem přístroje minimálně 5 cm volný prostor na všechny strany. Nezakrývejte přístroj novinami, ubrusy, záclonami ani jinými předměty.

### **POZOR na věcné škody**

- Postavte přístroj na pevný, rovný podklad.
- Chraňte přístroj před nárazy, pády, prachem, vlhkostí, přímým slunečním zářením a extrémními teplotami.
- Při vkládání baterií do dálkového ovládání dbejte na jejich správnou polaritu (+/-).  
Používejte pouze stejný nebo rovnocenný typ baterií (viz „Technické parametry“). V případě potřeby před vložením baterií vyčistěte kontakty.
- Přístroj umístěte do dostatečné vzdálenosti od tepelných zdrojů, jako je např. topení.

- Neumísťujte prístroj do bezprostrednej blízkosti magnetických polí (vytvárených napr. televízory alebo jinými reproduktory).
- Než budete k sobe pripojovat jakékoliv prístroje, nejdřív je vypněte.
- Chraňte baterie před nadměrným teplem. Vyjměte baterie z dálkového ovládání, jsou-li vybité nebo nebudete-li prístroj delší dobu používat. Tak předejdete škodám, které by mohlo způsobit vytečení baterie.
- Když přenesete prístroj z chladného místa do tepla, může v něm zkonzenzovat vlhkost. Nechte proto prístroj několik hodin vypnutý.
- Nevystavujte dálkové ovládání tlaku ani nárazům. Nenechte ho spadnout na zem, nesedejte si na něj ani na něj nešlapte. Můžete tím poškodit elektroniku.
- V reproduktorech prístroje se nacházejí silné magnety. Karty s magnetickým proužkem, jako jsou například kreditní karty, platební karty apod. udržujte v dostatečné vzdálenosti od tohoto magnetu. V opačném případě může dojít k poškození magnetických proužků. V dostatečné vzdálenosti od prístroje udržujte také magnetická paměťová média a všechny prístroje, které by mohly být ovlivněny nebo jejichž funkce by mohla být omezena působením magnetického pole.

- Nelze zcela vyloučit, že některé laky, plasty nebo prostředky na ošetrování nábytku nenaruší nebo nezměkčí materiál protiskluzových nožiček prístroje. Případně proto pod reproduktor položte neklouzavou podložku, abyste se vyvarovali nevzhledných stop na nábytku.
- K čištění nepoužívejte ostré ani agresivní nebo abrazivní čisticí prostředky. Tyto prostředky mohou poškodit povrch prístroje.

## Výstražné značky a pokyny na prístroji

### Zadní strana

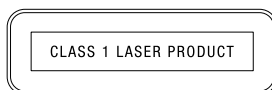

**Laserový výrobek  
třídy 1**

### Technické parametry a štítek stroje

### Příhrádka na CD



**Integrovaný laserový paprsek může poškodit zrak, když se podíváte přímo do něj. Proto se nepokoušejte rozebírat kryt. Nestrkejte žádné předměty do otvorů v prístroji, protože by mohly způsobit zapnutí laserového paprsku v době, kdy je otevřená příhrádka na CD.**

## Přehled (rozsah dodávky)

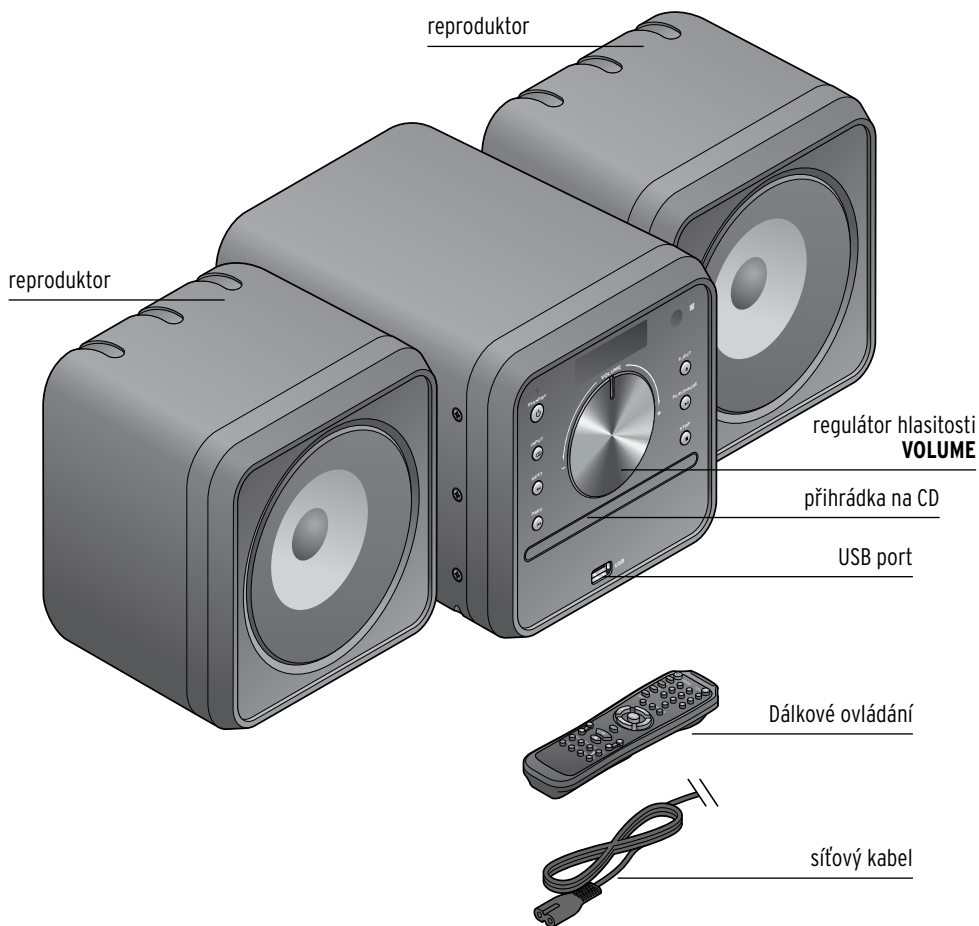

### **Další součásti dodávky (nejsou zobrazeny):**

2 baterie typu LR03 / 1,5 V  
(pro dálkové ovládání)



## Pohled zepředu

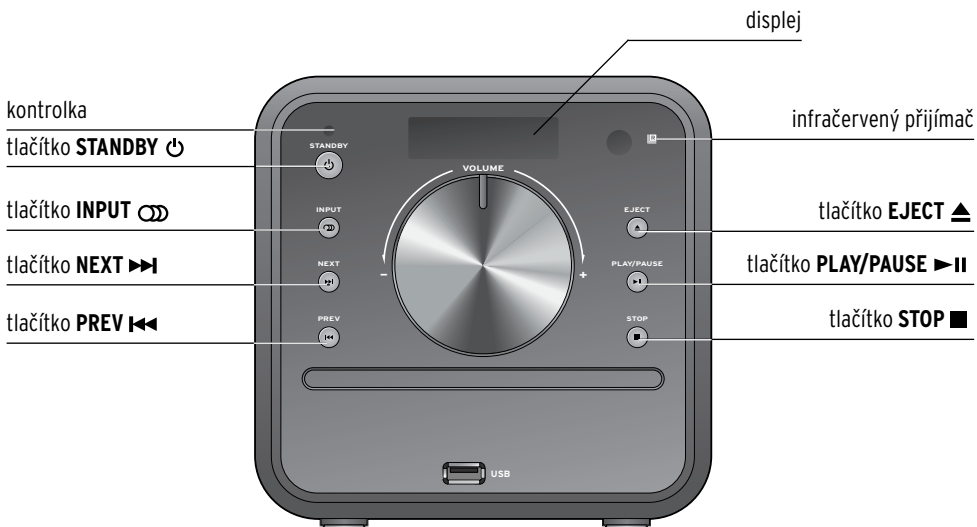

## Pohled zezadu

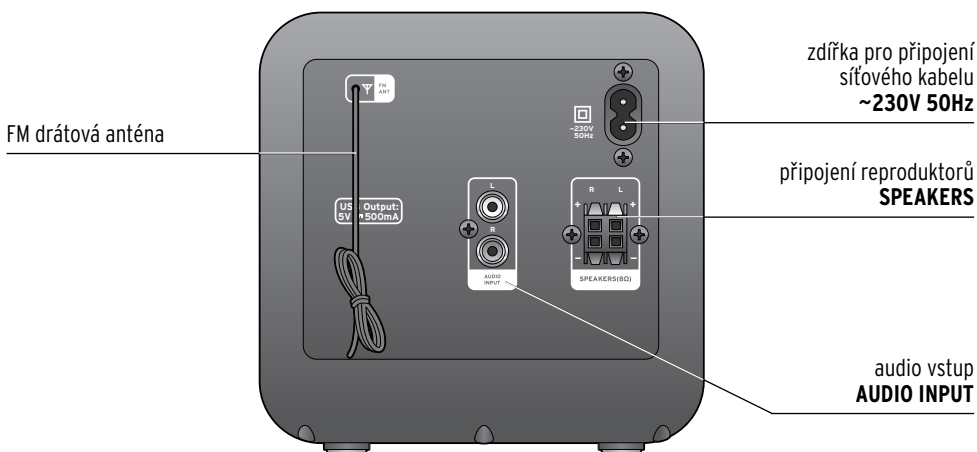

## Dálkové ovládání



**STANDBY**

zapnutí přístroje a jeho přepnutí do pohotovostního režimu

**EJECT**

otevření/zavření přihrádky na CD

**CD**

výběr režimu CD

**USB**

volba režimu USB

**FM**

volba režimu rádia

**AUX IN**

volba režimu pro externě připojená zařízení

**1...0**

tlačítka s číslicemi k zadávání čísel

**SEARCH**

spuštění vyhledávání rozhlasových stanic a automatické ukládání stanic

**SAVE** 

ruční uložení nastavených stanic

**FREQ.**

volba vysílače zadáním frekvence

^

pohyb na displeji směrem nahoru

v

pohyb na displeji směrem dolů

>

nastavení nejbližší vyšší frekvence, popř. spuštění ručního vyhledávání

<

nastavení nejbližší nižší frekvence, popř. spuštění ručního vyhledávání

**ENTER**

zadání/potvrzení volby

**MO/ST**

přepínání mezi režimem stereo a mono (jen rádio)



- ▶▶ rychlý posun dopředu
- ◀◀ rychlý posun dozadu
- ▶|| spuštění/přerušení přehrávání
- zastavení přehrávání
- ▶▶ volba další skladby nebo uložené rozhlasové stanice na nejbližším vyšším místě v paměti
- ◀◀ volba předchozí skladby nebo uložené rozhlasové stanice na nejbližším nižším místě v paměti
- REPEAT** funkce opakování
- PROGRAM** programování vlastního pořadí skladeb
- MUTE** vypnutí reproduktoru
- VOL+ / VOL-** nastavení hlasitosti
- RANDOM** aktivace náhodného přehrávání
- DSP** volba přednastavení zvuku
- TONE** nastavení basů a výšek

# Uvedení do provozu

## Vybalení



**NEBEZPEČÍ pro děti** - ohrožení života udušením/ spolknutím

- Obalový materiál se nesmí dostat do rukou dětem. Okamžitě jej zlikvidujte. Také malé součásti (např. baterie) uchovávejte mimo dosah dětí.

1. Vyjměte stereověž z obalu a odstraňte veškerý obalový materiál.
2. Z přední a zadní strany přístroje odstraňte ochranné fólie.

## Umístění



**VÝSTRAHA** před požárem/popálením

- Přístroj nestavte do uzavřených skříní nebo regálů bez dostatečného větrání. Udržujte kolem přístroje minimálně 5 cm volný prostor na všechny strany. Nezakrývejte přístroj novinami, ubrusy, záclonami ani jinými předměty.

## POZOR na věcné škody

- Přístroj umístěte do dostatečné vzdálenosti od tepelných zdrojů, jako jsou např. plotýnky sporáku nebo kamna. Dbejte také na dostatečný odstup od magnetických polí jiných zařízení (televizor, jiné reproduktory apod.).

- ▷ Přístroj postavte na stabilní, vodorovnou a rovnou plochu.

## Připojení reproduktorů



Reproduktory umístěte na pravou a levou stranu od přístroje pokud možno do stejné vzdálenosti. V ideálním případě by měly reproduktory tvořit s upřednostňovanou pozicí posluchače (například křeslo) rovnoramenný trojúhelník.

Hlavní směr zvuku z reproduktorů by neměl být nijak omežován zařízením bytu, závěsy apod.

Připojte levý reproduktor do připojovacích zdírek **SPEAKERS** na přístroji, označených písmenem **L** a pravý reproduktor do připojovacích zdírek označených písmenem **R**. Kabley reproduktorů jsou vždy pevně spojeny s reproduktory.

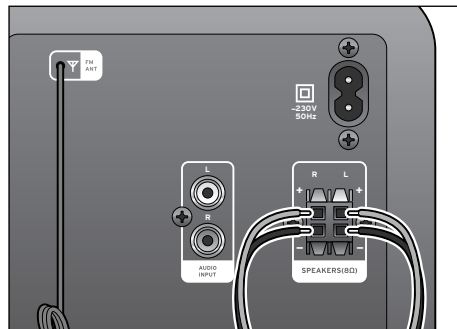

1. Otevřete páčky připojovacích svorek.
2. Izolovaný červeně žíhaný kabel zasuňte do červené a bílé připojovací svorky (+) a druhý kabel do černé připojovací svorky (-).

3. Páčky připojovacích svorek opět zavřete.
4. Lehkým zatáhnutím zkontrolujte, zda jsou konce kabelů pevně přichyceny.

### Odvinutí antény

Drátová anténa umožňuje příjem rozhlasových stanic, které vysílají přes VKV (FM).

Drátová anténa je pevně spojena se zařízením.

1. Zcela odviňte drátovou anténu pro příjem VKV.
2. Připevněte její konec pokud možno vysoko na zeď nebo na nějaký kus nábytku, např. za pomoci lepicí pásky. Tak se většinou zlepší příjem.

### Připojení k síti

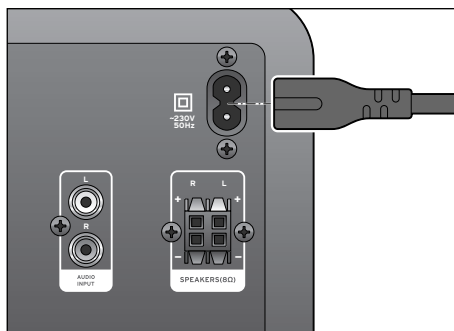

1. Zasuňte zástrčku síťového kabelu přístroje do zdířky na zadní straně přístroje **~230V 50Hz**.
2. Síťovou zástrčku zasuňte do dobře přístupné zásuvky.

Svítlí-li kontrolka **STANDBY** červeně, je přístroj připraven k provozu.

### Vložení baterií do dálkového ovládání

Do dálkového ovládání je třeba vložit dvě 1,5 V baterie typu LR03 (jsou součástí balení).

1. Výstupek krytu přihrádky posuňte ve směru šipky. Odejměte víko přihrádky na baterii.

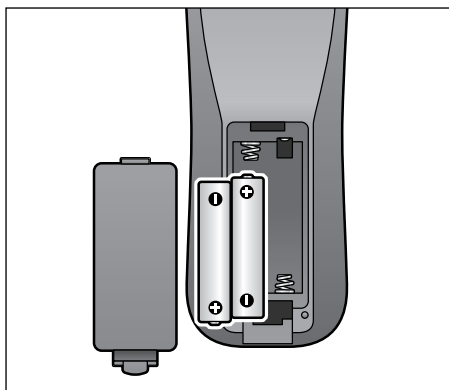

2. Vložte dodané baterie tak, jak je znázorněno v přihrádce. Dbejte na správnou polaritu (+/-).
3. Víko přihrádky na baterie opět nasadte. Uzávěr musí slyšitelně zaskočit.

## Základní ovládání a nastavení

### Používání dálkového ovládání

#### **POZOR** na věcné škody

- Nevystavujte dálkové ovládání tlaku ani nárazům. Nenechte ho spadnout na zem, nesedejte si na něj ani na něj nešlapejte. Můžete tím poškodit elektroniku.

#### Upozornění:

- Dosah činí max. 5 m.
  - Úhel k infračervenému senzoru nesmí být větší než 30°.
  - V prostoru mezi dálkovým ovládáním a infračerveným senzorem se nesmí nacházet žádné překážky.
  - Vyvarujte se oslnivého světla, jako je sluneční záření nebo jasné neonové světlo. To ruší přenos infračervených paprsků.
- ▷ Namiřte přední konec dálkového ovládání na infračervený senzor na přístroji.

### Zapnutí přístroje

Jakmile je zařízení spojeno s elektrickou sítí, nachází se v pohotovostním režimu (standby) (kontrolka nad  **STANDBY** na zařízení svítí).

- ▷ Stiskněte tlačítko  **STANDBY** na dálkovém ovládání nebo na přístroji. Stereověž se spustí s režimem a hlasitostí, které byly naposledy nastaveny.

### Přepnutí přístroje do pohotovostního režimu (standby)

- ▷ Stiskněte tlačítko  **STANDBY** na dálkovém ovládání nebo na přístroji. Osvětlení displeje zhasne a na přístroji svítí červená kontrolka.

### Volba režimu

- ▷ Opakovaně stiskněte tlačítko **INPUT** na přístroji nebo na dálkovém ovládání zvolte příslušné tlačítko.
- CD** přehrávání vloženého zvukového, MP3 nebo WMA CD
  - USB** přehrávání zasunutého zařízení USB
  - FM** přehrávání rádia (VKV)
  - AUX IN** přehrávání externího audio zařízení

### Nastavení hlasitosti

- ▷ Hlasitost nastavíte tlačítky **VOL+** a **VOL-** na dálkovém ovládání. Na zařízení můžete k tomu účelu použít otočný regulátor **VOLUME**.

Rozsah nastavení je v rozpětí od 0 do 30.



Když stisknete a budete držet stisknuté jedno z tlačítek k nastavení hlasitosti na dálkovém ovládání, bude se hlasitost snižovat nebo zvyšovat rychleji.

## Vypnutí reproduktorů

- ▷ K vypnutí reproduktorů stiskněte tlačítko **MUTE** na dálkovém ovládní. Přehrávání se nepřeruší.
- ▷ K opětovnému zapnutí reproduktorů stiskněte znovu tlačítko **MUTE** nebo jedno z tlačítek k nastavení hlasitosti, popř. pomocí otočného regulátoru **VOLUME** na zařízení.

## Nastavení zvuku

Basy a výšky můžete nastavit jednotlivě, nezávisle na sobě.

1. Opakovaně stiskněte tlačítko **TONE** k přepínání mezi regulací basů (*bS*) a výšek (*trb*).
2. Tlačítky **VOL+** popř. **VOL-** nastavte požadovaný zvuk.

Rozsah nastavení je v rozpětí od +10 do -10.



- Přibližně po 5 vteřinách se stereověž opět automaticky přepne do příslušného režimu.
- Pokud místo *bS* (basy) a *trb* (výšky) zvolíte *VOL* (hlasitost), můžete změnit i hlasitost.

## Používání ekvalizéru

Ekvalizérem můžete zdůraznit příslušný charakter zvuku různých hudebních stylů, protože např. při rockové hudbě jsou basy zdůrazněny silněji než u jazzu.

- ▷ K výběru příslušného hudebního stylu opakovaně stiskněte na dálkovém ovládní tlačítko **DSP**.

Na výběr máte:

- dsp - 01* = (*JAZZ*)
- dsp - 02* = (*ROCK*)
- dsp - 03* = (*CLASSICS*)
- dsp - 04* = (*POP*)
- dsp - 05* = (*LIVE*)
- dsp - 06* = (*DANCE*)
- dsp - 00* = (ekvalizér vypnutý)

## Poslech rádia

- ▷ Stereověž zapněte a vyberte režim rádia FM. Na displeji se nejdříve objeví *tUNER* a krátce poté nastavená frekvence.

### Naladění stanice

- ▷ Tlačítka < popř. > naladíte stanici. Každým krátkým stisknutím se hodnota mění vždy o 0,05 MHz.

Dlouhé stisknutí tlačítka spustí automatické vyhledávání. Automatické vyhledávání se ukončí po nalezení první rozhlasové stanice s dostatečně silným signálem.

Na displeji si můžete přečíst nastavenou frekvenci.

Stanice se stereo příjmem jsou na displeji zobrazeny s ►.

### Uložení stanice

Zařízení může uložit až 60 rozhlasových stanic.

### Automatické ukládání rozhlasových stanic

- ▷ Stiskněte tlačítko **SEARCH**.

Zařízení automaticky vyhledá nejsilnější rozhlasové stanice a uloží je v chronologickém pořadí na místech 1 až 60 v paměti.

Poté se spustí přehrávání stanice na místě 1 v paměti.



Budou uloženy jen ty stanice, které mají dostatečně silný příjem.

### Manuální ukládání rozhlasových stanic do paměti

1. Tlačítkem ◀◀ nebo ▶▶ vyberete požadované místo v paměti (zobrazení na displeji např. *CH - 04*).
2. Za pomoci tlačítek < a > nastavte požadovanou rozhlasovou stanici.
3. Stiskněte tlačítko **SAVE** 🔒 na dálkovém ovládání. Na displeji se krátce ukáže *SAVE*, stanice je uložena.



Rozhlasové stanice, které jste případně předem uložili na toto místo v paměti, se vymažou.

4. Popsaným způsobem můžete uložit další stanice.

### Vyvolání uložené stanice

Máte dvě možnosti, jak vyvolat uložené stanice:

- ▷ K vyvolání míst v paměti opakovaně stiskněte ◀◀ nebo ▶▶.
- ▷ Číslicovými tlačítky zadejte požadované číslo místa v paměti, např. „4“ pro místo v paměti 4.

### Vyvolání stanice zadáním frekvence

Tuto funkci můžete využít, pokud přesně znáte frekvenci požadované rozhlasové stanice.

1. Stiskněte tlačítko **FREQ**.
2. Přesnou frekvenci zadejte za pomoci číslicových tlačítek.



## Zlepšení příjmu

Pokud je příjem rádia špatný, pokuste se nejdřív naladit jinou frekvenci.

Když to nepomůže:

▷ Přemístěte drátovou anténu.  
Připevněte ji pokud možno vysoko na zeď, např. za pomoci lepicí pásky.

▷ Přepněte na příjem mono pomocí tlačítka **MO/ST**.

Na displeji se na krátký okamžik zobrazí nápis *St OFF*. Opětovným stisknutím **MO/ST** opět aktivujete příjem stereo. Na displeji se objeví ►.

## Přehrávání kompaktních disků

Přístroj přehrává audio CD, CD-R, CD-RW, MP3 CD a WMA CD.

▷ Zapněte stereověž.

Po vložení CD se zařízení automaticky přepne do režimu CD.

Je-li vloženo CD, po krátké době se spustí přehrávání.

### Manipulace s kompaktními disky

Každý kompaktní disk je opatřen odolnou vrstvou plastu, která ho chrání před vnějšími vlivy. Přesto musíte disk vždy chránit před znečištěním a poškrábáním. Menší poškození dokáže CD přehrávač překlenuvat. Větší škrábance nebo poškození však mohou vést k „zaseknutí“ a podobným poruchám. Při manipulaci s kompaktními disky se řiďte následujícími pokyny:

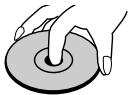
-  Kompaktní disky chytějte zásadně za okraje. Nedotýkejte se lesklého povrchu. Otisky prstů, mastnotu a prach je nutné pečlivě odstranit měkkým hadříkem.
- Na kompaktní disky nic nelepte. Nálepky způsobují nevyváženost a mohou poškodit hnací motor přístroje.
- Kompaktní disky popisujte pouze lihovým fixem v oblasti potištěné plochy. Použití propisovacích per nebo per s ostrým hrotem může způsobit poškození nebo úplné znehodnocení kompaktního disku.
- Kompaktní disky po použití vždy vložte zpět do obalu.

- Chraňte kompaktní disky před přímým slunečním zářením, horkem a vlhkostí.

### Vložení kompaktního disku a jeho vyjmutí

1. K otevření přihrádky na CD stiskněte ▲.  
Na displeji se zobrazí nápis *OPEN* a otevře se přihrádka na CD.
2. Vložte požadovaný kompaktní disk do přihrádky na CD potištěnou stranou nahoru.
3. Stiskněte znovu ▲ (nebo ►||).  
Na displeji se na krátký okamžik zobrazí nápis *CLOSE* a přihrádka na CD se zavře.  
Během načítání CD se na displeji objeví *LOAD*.  
Jakmile bude kompaktní disk načtený, spustí se automaticky přehrávání.

### Spuštění, přerušení a zastavení přehrávání

- ▷ Spuštění přehrávání:  
Stiskněte tlačítko ►||.  
Na displeji se objeví nápis ►.
- ▷ Přerušení přehrávání:  
Stiskněte znovu tlačítko ►||.  
Na displeji se objeví nápis ||.
- ▷ Pokračování přehrávání:  
Stiskněte ještě jednou tlačítko ►||.
- ▷ K zastavení přehrávání stiskněte tlačítko ■ (na displeji s objeví - *STOP* -) nebo zvolte jiný režim.

## Volba skladby

- ▷ Volba následující skladby:  
Stiskněte 1x tlačítko ►►.
- ▷ Volba předchozí skladby:  
Stiskněte 1x tlačítko ◄◄.
- ▷ Přímý výběr skladby:  
Během přehrávání číslicovými tlačítky zadejte požadované číslo skladby. Na displeji se objeví *SEL* a vybrané číslo skladby např. *SEL 01*.

Pokud na kompaktním disku není zadané číslo skladby k dispozici, zobrazí se na displeji nápis *SELErr*.

## Rychlé vyhledávání

- ▷ Stiskněte během přehrávání ...
  - ... 1x tlačítko ►► nebo ◄◄ pro rychlý posun dopředu nebo dozadu rychlostí 1.
  - ... 2x tlačítko ►► nebo ◄◄ pro rychlý posun dopředu nebo dozadu rychlostí 2.
  - ... 3x tlačítko ►► nebo ◄◄ pro normální přehrávání (nebo 1x ►►).
- Na displeji se během posunu dopředu popř. dozadu zobrazí odpovídající plynoucí doba přehrávání skladby.
- ▷ Jakmile požadovanou pasáž najdete, stiskněte pro návrat k normálnímu přehrávání tlačítko ►►.

## Opakování jedné skladby nebo celého kompaktního disku

- ▷ K výběru různých možností opakování během probíhajícího přehrávání opakovaně stiskněte **REPEAT**:
  - *rPtONE* (REPEAT ONE):  
Právě přehrávaná skladba se bude donekonečna opakovat.
  - *rPtALL* (REPEAT ALL):  
Celé CD bude hrát stále dokola.
  - *rPtOFF* (REPEAT OFF):  
Funkce opakování se vypne.

## Využívání náhodného přehrávání



Tato funkce je Vám k dispozici pouze u disků audio CD, nikoli u disků MP3 CD nebo WMA CD.

- ▷ K aktivaci náhodného přehrávání stiskněte během probíhajícího přehrávání tlačítko **RANDOM**. Na displeji se na několik vteřin zobrazí nápis *rNd*.  
Nyní pořadí skladeb řídí generátor náhodných čísel.  
Je-li aktivní náhodné přehrávání, pak se na displeji v pravidelných intervalech objeví *rNd*.

### Upozornění:

- Tlačítka ►►, ►► a ◄◄ můžete během funkce náhodného přehrávání používat tak, jak bylo popsáno výše.
- Pokud během přehrávání skladeb v náhodném pořadí stisknete tlačítko ►► nebo ◄◄, nezačne se přehrávat následující ani předchozí

skladba, ale náhodně vybraná skladba na kompaktním disku.

- Jakmile během přehrávání stisknete tlačítko **■** nebo znovu tlačítko **RANDOM** (na displeji se krátce objeví *rNdOFF*), pak se náhodné přehrávání automaticky deaktivuje.

### Programování pořadí skladeb



Tato funkce je Vám k dispozici pouze u audio CD, nikoli u MP3 CD nebo WMA CD.

K naprogramování pořadí skladeb musí být vloženo CD a zastaveno přehrávání. Do paměti můžete uložit maximálně 20 skladeb.

1. K zastavení přehrávání stiskněte případně tlačítko **■**.
2. Stiskněte tlačítko **PROGRAM**.

Na displeji se objeví *Pr 01 00*.

Dvě první číslice znamenají první dvě místa programu, poslední dvě číslo skladby.

3. Za pomoci tlačítek s číslicemi zadejte číslo skladby, vždy jako dvoumístné číslo, např. **0 4** pro skladbu číslo 4.

Na displeji se objeví *Pr 02 00*.

4. K výběru dalších skladeb pokračujte tak, jak bylo uvedeno výše.
5. K přehrávání pořadí skladeb stiskněte **▶II**.  
Na displeji se krátce objeví *P St r*.

Upozornění:

- Tlačítka se šipkami **▼** a **▲** můžete také vybrat již obsazená místa programu a zadat jiné číslo skladby.
- K přerušení programování stiskněte tlačítko **PROGRAM**.
- Tlačítka **▶II**, **▶▶** a **◀◀** můžete během přehrávání naprogramovaného pořadí skladeb používat tak, jak bylo popsáno výše.
- Jestliže během přehrávání stisknete **▶▶** nebo **◀◀**, přeskočí přehrávání na další nebo předchozí uloženou skladbu.
- Jakmile během přehrávání stisknete **■** nebo zvolíte režim, naprogramované pořadí skladeb se vymaže.

## Přehrávání hudby z USB zařízení

### **POZOR** na věcné škody

- Než USB zařízení odpojíte, ukončete vždy nejdřív přehrávání.

Ke stereověži můžete připojit USB zařízení, jako je např. USB flash disk, a přehrávat z nich soubory MP3 a WMA, které jsou na nich uloženy.



Pevné disky USB nejsou podporovány.

### **Připojení USB zařízení**

- ▷ USB zařízení připojte do **USB** portu na přední straně.

### **Přehrávání hudby**

- ▷ Zapněte stereověž a vyberte USB režim *USB*.



- Stereověž přehrává uložené skladby nezávisle na struktuře souboru na USB zařízení. Tím budou také přehrány skladby, které se nacházejí v podadresářích.
- V závislosti na druhu zařízení a uložení dat se může stát, že některé nebo všechny soubory nebudou rozpoznány nebo nebudou moci být přehrány správně.

- ▷ Můžete vybrat nebo přehrát skladbu jako při přehrávání CD. Náhodné přehrávání a naprogramované pořadí skladeb nemůže u USB funkce být použito (viz také kapitolu „Přehrávání kompaktních disků“).

## Připojení externího audio zařízení

### **POZOR** na věcné škody

- Dodržujte pokyny v návodech k použití zařízení, která chcete připojovat.
- Než k sobě jakékoli přístroje připojíte, nejdřív je vypněte.
- Na všech zařízeních snižte hlasitost. Hlasitost opět zvýšte až po propojení a zapnutí všech zařízení.

 K připojení potřebujete audio kabel s cinch (není součástí balení).

Ke kompaktní stereověži můžete připojit externí audio zařízení a zvuk přehrávat přes kompaktní stereověž.

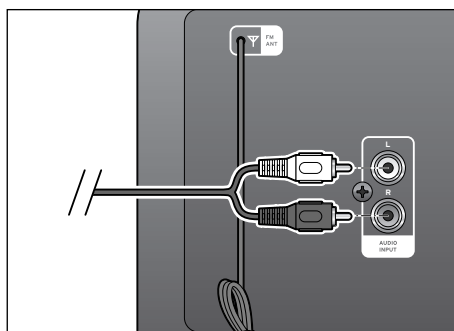

1. Výstup audio out zvukového zařízení propojte s porty **AUDIO INPUT L/R** stereověže. Dbejte na to, abyste u obou zařízení používali zástrčku se stejnou barvou - červenou pro pravou stranu / bílou pro levou stranu.
2. Zapněte stereověž a vyberte režim **AUDIO**.

3. Spusťte přehrávání na externím zařízení.
  4. Nastavte hlasitost na stereověži.
- ▷ Než od sebe přístroje opět odpojíte, nejdřív je vypněte.

-  • Připojené zařízení není možné ovládat prostřednictvím dálkového ovládání. Můžete pouze regulovat hlasitost.
- Pokud nic neslyšíte i přesto, že je přehrávání spuštěné, zkontrolujte nastavení hlasitosti na připojeném zařízení. Případně nastavte vyšší hlasitost.

## Závada / možná příčina

---

• Bez funkce, popř. bez zvuku.	<ul style="list-style-type: none"><li>• Je zástrčka zasunutá?</li><li>• Když je připojeno externí zařízení: Přístroje správně připojené a zapnuté?</li><li>• Nevypnuli jste zvuk <i>MUTE</i>?</li></ul>
• Dálkové ovládání nefunguje správně.	<ul style="list-style-type: none"><li>• Nejsou vybité baterie?</li><li>• Nenacházejí se mezi dálkovým ovládáním a přístrojem nějaké předměty?</li><li>• Nebrání silné zdroje světla, jako sluneční záření nebo zářivky, přenosu infračervených paprsků?</li><li>• Není odstup nebo úhel mezi dálkovým ovládáním a senzorem příliš velký?</li></ul>
• USB se nenačítá.	<ul style="list-style-type: none"><li>• Je USB zařízení správně zasunuté?</li><li>• Je vybrán druh přehrávání <i>USB</i>?</li><li>• Jsou formáty souborů, které jsou k dispozici na USB zařízení, přehrávání?</li></ul>
• Neprobíhá přehrávání vloženého CD.	<ul style="list-style-type: none"><li>• Zkontrolujte, zda není disk CD znečištěný, poškrábaný nebo nesprávně vložený.</li><li>• Zkontrolujte, zda jsou na CD data, která zařízení nedokáže přečíst.</li></ul>
• Na displeji se objeví <i>NO USB</i> popř. <i>NO DISC</i> .	<ul style="list-style-type: none"><li>• Odpovídající režim jste zvolili bez toho, že by byl vložen popř. připojen příslušný datový nosič.</li></ul>

---

## Čištění

- ▷ Stereověž otřete měkkým, suchým hadříkem.

## Technické parametry

Model:	290 992
Síťové napětí:	230 V ~ 50 Hz
Příkon:	max. 40 W
Příkon v pohotovostním režimu:	< 0,5 W
Výstupní výkon:	2 x 5 W (RMS)
Kmitočtový rozsah:	VKV (FM) 87,5 - 108,0 MHz
Třída ochrany:	II 
Baterie:	2x typ LR03 (AAA), 1,5 V
Přípojky:	Audio vstup <b>AUX IN</b> USB port <b>USB</b>
Systém snímání:	laser třídy 1
Okolní teplota:	+10 až +40 °C

Made exclusively for:

Tchibo GmbH, Überseering 18, 22297 Hamburg, Germany  
[www.tchibo.cz](http://www.tchibo.cz)

Za účelem vylepšování výrobku si vyhrazujeme právo technických a vzhledových změn.





## Likvidace

Tento výrobek, jeho obal a dodané baterie jsou vyrobeny z cenných recyklovatelných materiálů. Recyklace snižuje množství odpadu a šetří životní prostředí.

**Obal** roztřídte a zlikvidujte. Využijte místních možností ke sběru papíru, lepenky a lehkých obalů.



**Přístroje** označené tímto symbolem se nesmí vyhazovat do domovního odpadu! Staré přístroje jste ze zákona povinni likvidovat odděleně od domovního odpadu. Informace o sběrných místech, na kterých bezplatně přijímají staré přístroje, získáte u obecní nebo městské správy.



**Baterie a akumulátory** nepatří do domovního odpadu! Vybité baterie a akumulátory jste ze zákona povinni odevzdávat na sběrném místě své obecní nebo městské správy nebo ve specializovaném obchodě, ve kterém se prodávají baterie.

**Pb** Baterie a akumulátory označené těmito písmeny obsahují mimo jiné

**Cd** následující škodlivé látky:

**Hg** Pb = olovo, Cd = kadmium, Hg = rtuť.



# Záruka

Záruku poskytujeme v trvání **3 let** od data prodeje.

Tento výrobek byl vyroben nejnovějšími výrobními postupy a podroben přísné kontrole kvality. Zaručujeme bezvadnou kvalitu tohoto výrobku.

Během záruční doby bezplatně odstraníme veškeré materiálové a výrobní vady. Předpokladem pro poskytnutí záruky je předložení účtenky z obchodu Tchibo nebo jedné z partnerských prodejen autorizovaných společností Tchibo. Pokud by se proti očekávání vyskytla závada, vyplňte přiložený servisní šek a zašlete jej spolu s kopií účtenky a pečlivě zabalným výrobkem do našeho servisního centra Tchibo.

Pro bezplatné zaslání výrobku do opravy zavolejte prosím do našeho zákaznického servisu Tchibo nebo výrobek osobně odevzdejte v nejbližší pobočce Tchibo.

Záruka se nevztahuje na škody způsobené neodbornou manipulací, na díly podléhající rychlému opotřebení ani na spotřební materiál. Tyto můžete objednat na uvedeném telefonním čísle.

Opravy, na které se záruka nevztahuje, můžete nechat provést na vlastní náklady v servisním centru Tchibo.

## Servisní šek

Šek prosím vyplňte hůlkovým písmem a odešlete jej společně s výrobkem.

Příjmení \_\_\_\_\_

Ulice a číslo \_\_\_\_\_

PSČ, místo \_\_\_\_\_

Země \_\_\_\_\_

Tel. č. (přes den) \_\_\_\_\_

**Pokud se nejedná o opravu ze záruky:**  
(prosím zaškrtněte)

Zašlete mi prosím neopravený výrobek zpět.

Zašlete mi prosím předběžný rozpočet nákladů, pokud převyšují částku 250 Kč.





Výrobek bude opraven ve zmíněném servisním centru Tchibo. Rychlé zpracování a zaslání výrobku zpět je zajištěno pouze v případě, že výrobek zašlete přímo na adresu servisního centra.

Pokud potřebujete další informace o výrobku, chcete objednat příslušenství nebo máte nějaké dotazy k provádění servisu, zavolejte prosím do našeho **základního servisu Tchibo**. Při dotazech uvádějte vždy číslo výrobku.

**Česká republika**

**TCHIBO servisní centrum**

**SÖMMERDA**

**P.O. Box 21**

**Riegrova 56**

**350 02 Cheb**

**ČESKÁ REPUBLIKA**



**844 844 819**

(z pevné sítě: 1,29 Kč/min, z mobilní sítě: 3,78 Kč/min)

pondělí - pátek 8:00 - 20:00 hod.

sobota 8:00 - 16:00 hod.

e-mail: service@tchibo.cz

**Číslo výrobku: CZ 290 992**



## **Servisní šek**

Šek prosím vyplňte hůlkovým písmem a odešlete jej společně s výrobkem.

**Číslo výrobku: CZ 290 992**

Chyba/vada

Datum prodeje

Datum/podpis

